



SEBASTIAN FUSTEL

PRODUCTO TECNICO



SPAIN:
POL. IND. L'ALFAÇ - C/ SEVILLA - PARCELA 10
APARTADO CORREOS 301
TE: (34) 96 555 01 41 - FAX: (34) 96 555 01 95
C.P. 03440 - IBI - ALICANTE
info@sebastianfustel.com

WWW.SEBASTIANFUSTEL.COM

Características técnicas
 Descripción de producto

Todas las versiones están disponibles en dos tipos de dureza diferente		Baja viscosidad	Media viscosidad	Alta viscosidad
<p>TGR10</p>	<p>TGS10</p>	40 g	25 g	15 g
<p>TGR12</p>	<p>TGS12</p>	70 g	50 g	30 g
<p>TGR14</p>	<p>TGS14</p>	140 g	100 g	60 g

Características técnicas

Todas las versiones están disponibles en dos tipos de dureza diferente

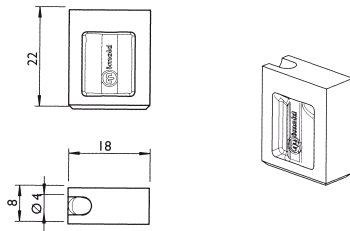
TGC1

Profundidad de contorno realizable

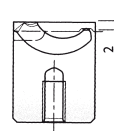

Baja viscosidad

45 g

Media viscosidad

35 g

Alta viscosidad

20 g

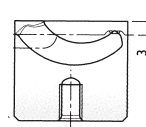
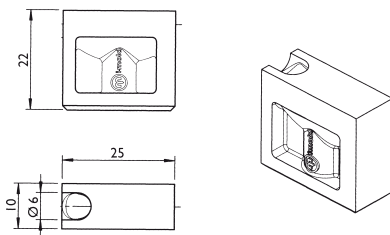
TGC2

110 g

80 g

45 g

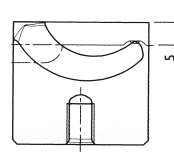
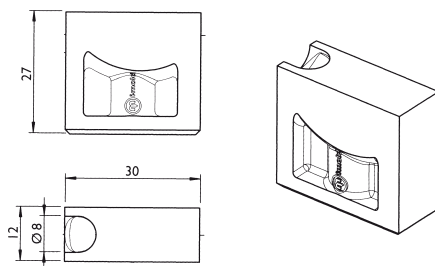
TGC3

1000 g

600 g

350 g

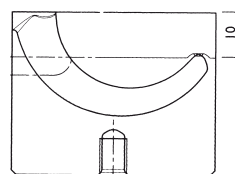
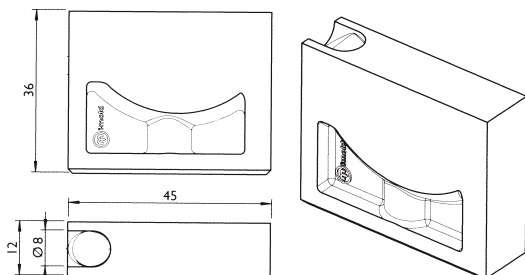
TGC4

1000 g

600 g

350 g



TGR10

Inserto con entrada tunel - tipo redondo con calota (S2)

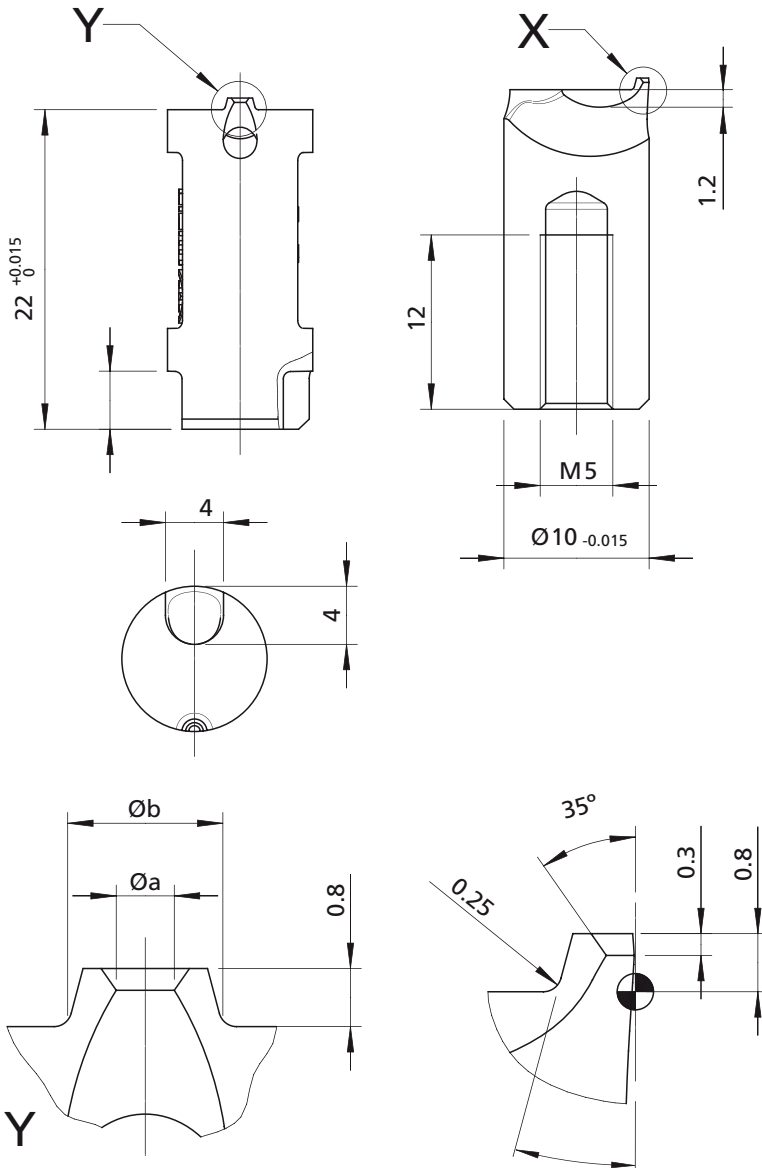

CARACTERÍSTICAS

Inserto de entrada tunel redondo Tipo TGR10

Para disimular puntos de inyección en piezas de plástico pequeñas

- Para pesos hasta 40 gr
- Puntos de inyección estandar desde: Ø0.8, Ø1.2, Ø1.6 mm
- Disponible en dos durezas diferentes
- Alta resistencia al desgaste, acero para trabajo en caliente (1.3343)
- También disponible en la versión S1 con tolerancia dimensional en la superficie frontal

Posibilidad de seguro antiguo

TGR10 - 08 - S1 - U Referencia de pedido (ejemplo)

Tipo	a	b	Características de fabricación		Dureza	
			Con tolerancia dimensional	Con calota	≈60 HRC	≈40 HRC
TGR10	0,8* 1,2* 1,6*	2,2 2,6 3,0	S1	S2	H	U

*medidas intermedias disponibles bajo pedido



TGR10

Inserto con entrada submarina tipo redondo con tolerancia dimensional (S1)

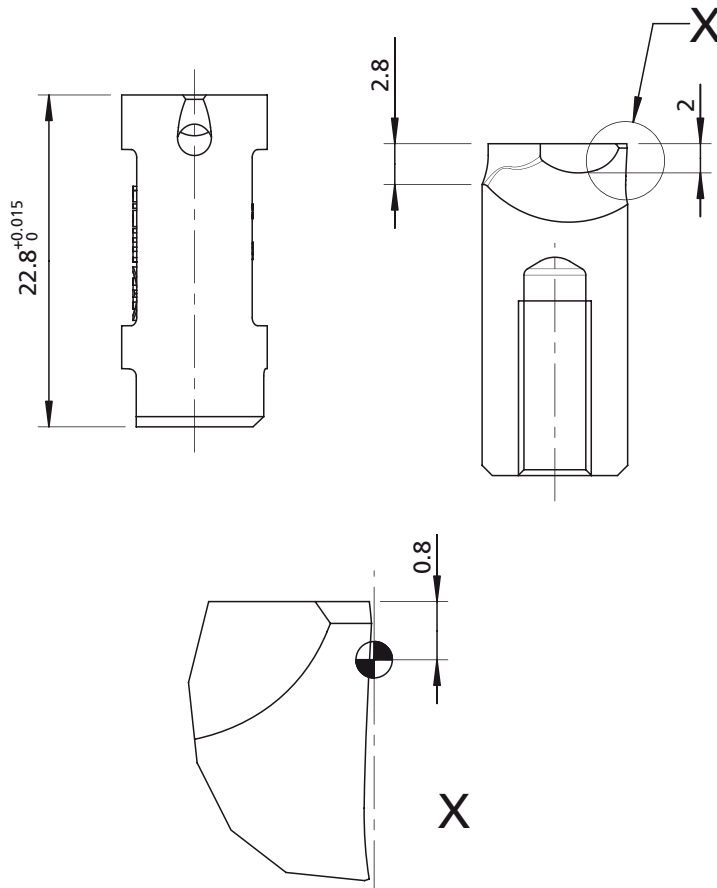

Inserto con entrada submarina, tipo redondo con tolerancia dimensional en la superficie frontal sin calota (S1)

- Idem características que la versión S2
- Fácilmente mecanizable

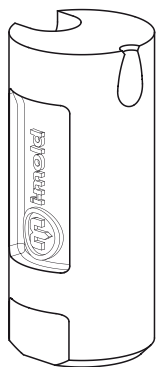

TGR10-Versión S1

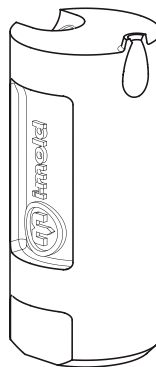

TGR10-Versión S2

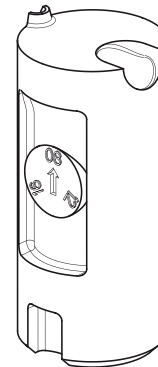

Dimensión del punto de inyección



TGR12

Inserto con entrada submarina - tipo redondo con calota (S2)

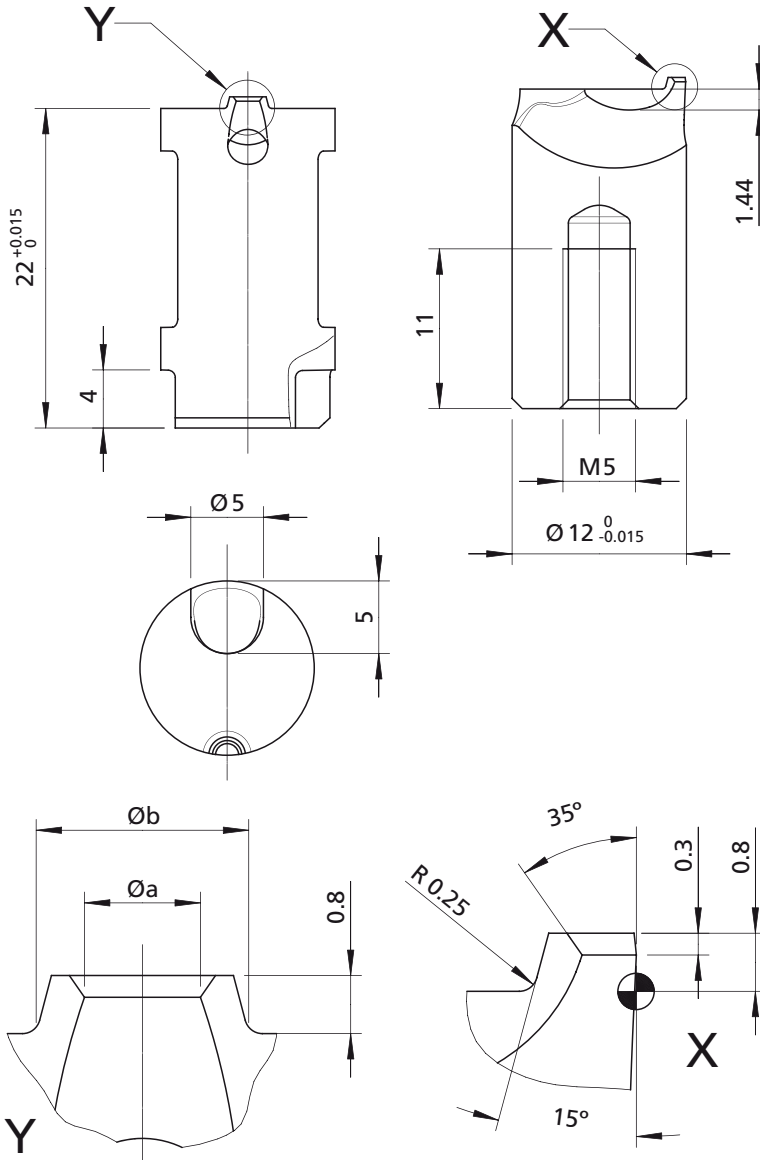

CARACTERÍSTICAS

Inserto de entrada submarina redondo Tipo TGR12

Para disimular puntos de inyección en piezas de plástico pequeñas y medianas

- Para pesos hasta 70 gr.
- Puntos de inyección estándar desde: Ø1.2, Ø1.6, Ø2.0 mm
- Disponible en dos durezas diferentes
- Alta resistencia al desgaste, acero para trabajo en caliente (1.3343)
- También disponible en la versión S1 con tolerancia dimensional en la superficie frontal (sin calota)

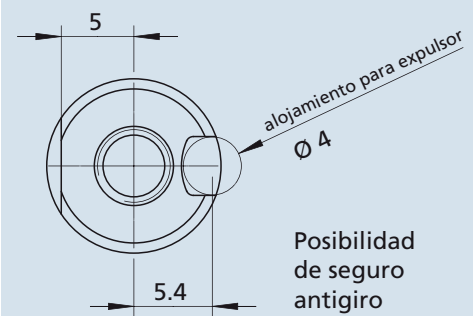

TGR12 - 12 - S2 - U Referencia de pedido (ejemplo)

Tipo	a	b	Características de fabricación		Dureza	
			con tolerancia dimensional	con calota	≈60 HRC	≈40 HRC
TGR12	1,2* 1,6* 2,0*	2,6 3,0 3,4	S1	S2	H	U

*medidas intermedias disponibles bajo pedido



TGR12

Inserto con entrada submarina
tipo redondo con tolerancia dimensional (S1)

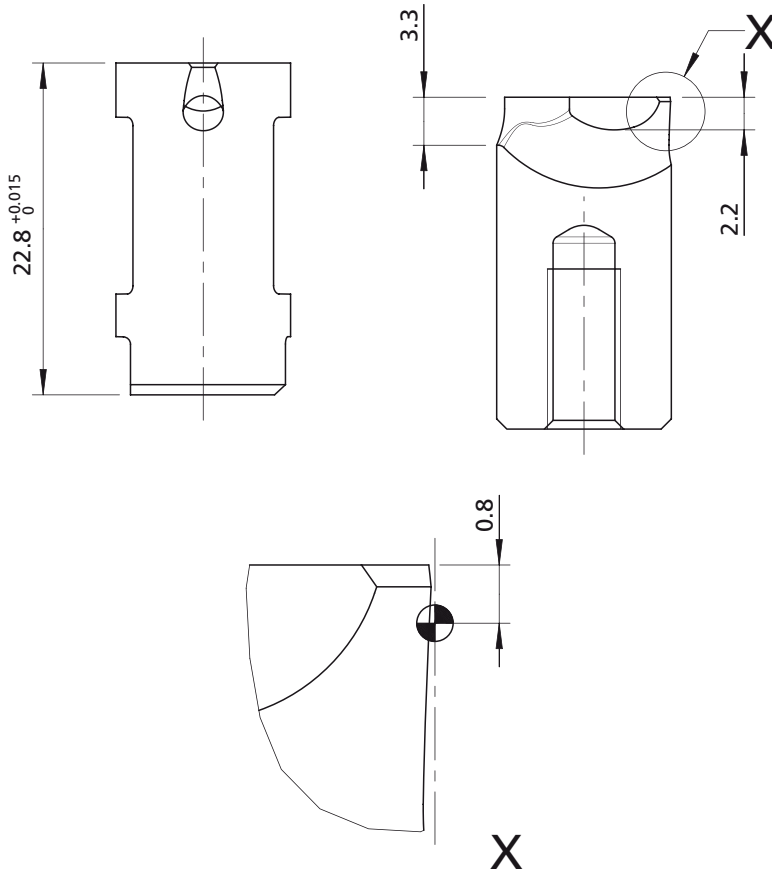

Inserto con entrada submarina, tipo redondo con tolerancia dimensional en la superficie frontal sin calota (S1)

- Idem características que la versión S2
- Fácilmente mecanizable

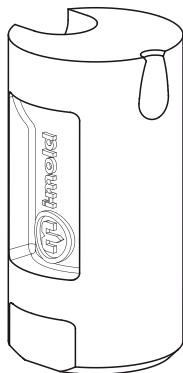

TGR12-Version S1

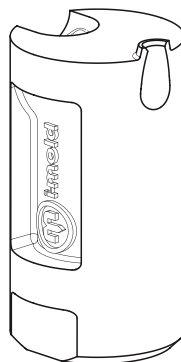

TGR12-Version S2

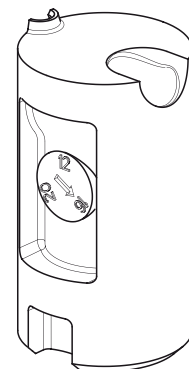

Dimensión del punto de inyección



TGR14

Inserto con entrada submarina - tipo redondo con calota (S2)

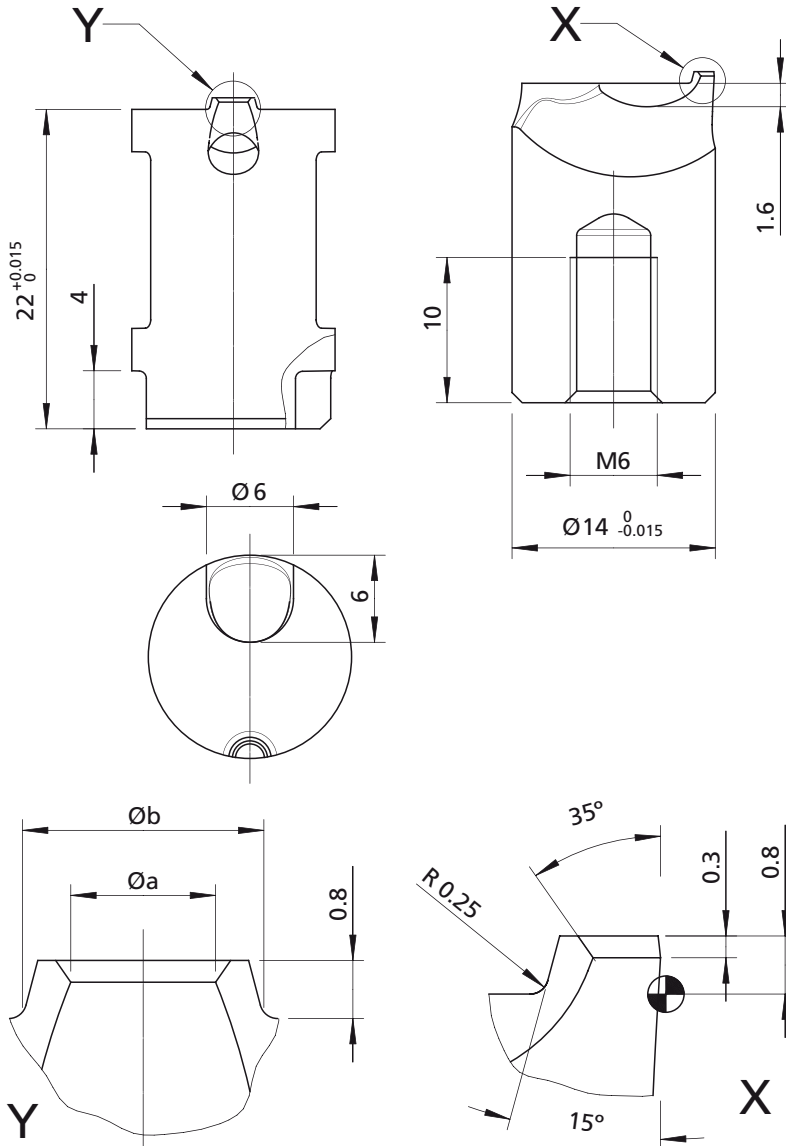

CARACTERÍSTICAS

Inserto de entrada submarina redondo Tipo TGR14

Para disimular puntos de inyección en piezas de plástico medianas

- Para pesos hasta 140 gr
- Puntos de inyección estandar desde: Ø1.6, Ø2.0, Ø2.4, Ø2.8 mm
- Disponible en dos durezas diferentes
- Alta resistencia al desgaste, acero para trabajo en caliente (1.3343)
- También disponible en la versión S1 con tolerancia dimensional en la superficie frontal (sin calota)

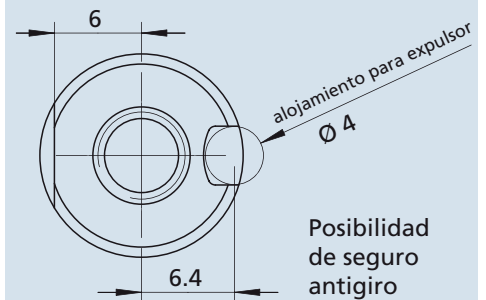

TGR14 - 24 - S1 - U Referencia de pedido (ejemplo)

Tipo	a	b	Características de fabricación		Dureza	
			Con tolerancia dimensional	Con calota	≈60 HRC	≈40 HRC
TGR14	1,6* 2,0* 2,4* 2,8*	3,0 3,4 3,8 4,2	S1	S2	H	U

*medidas intermedias disponibles bajo pedido



TGR14

Inserto con entrada submarina
tipo redondo con tolerancia dimensional (S1)

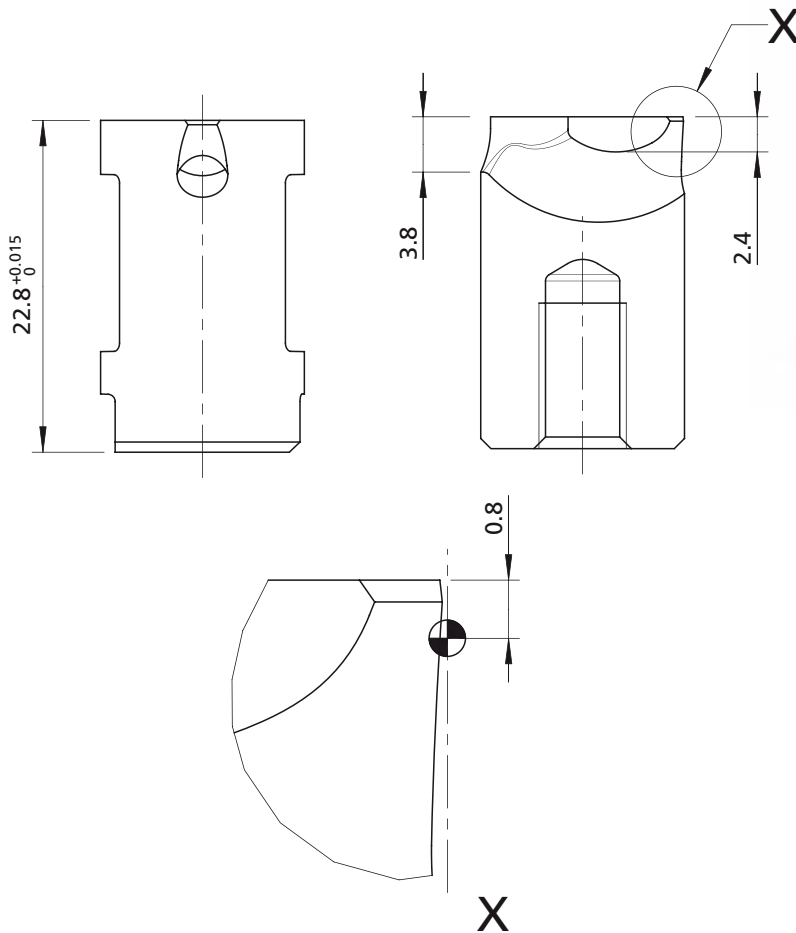

Inserto con entrada submarina, tipo redondo con tolerancia dimensional en la superficie frontal sin calota (S1)

- Idem características que la versión S2
- Fácilmente mecanizable

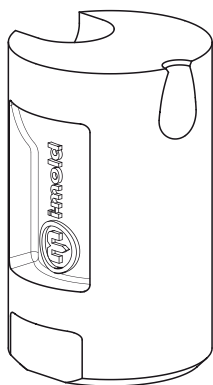

TGR14-Version S1

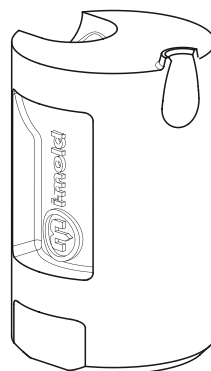

TGR14-Version S2

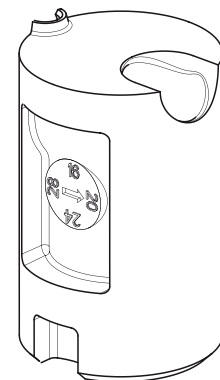

Dimensión del punto de inyección